

Č. POLOŽKY	Č. DÍLU	POPIS	Množství
1	001-002-vnitřní 01		4
2	001-002-těsnění vrchní		4
3	001-002-těsnění spodní		4
4	001-002-vložka 01		4
5	001-002-dno	MM	1
6	001-002-vnější 01	PROFIL	4
7	AKM-M12-3zi		4

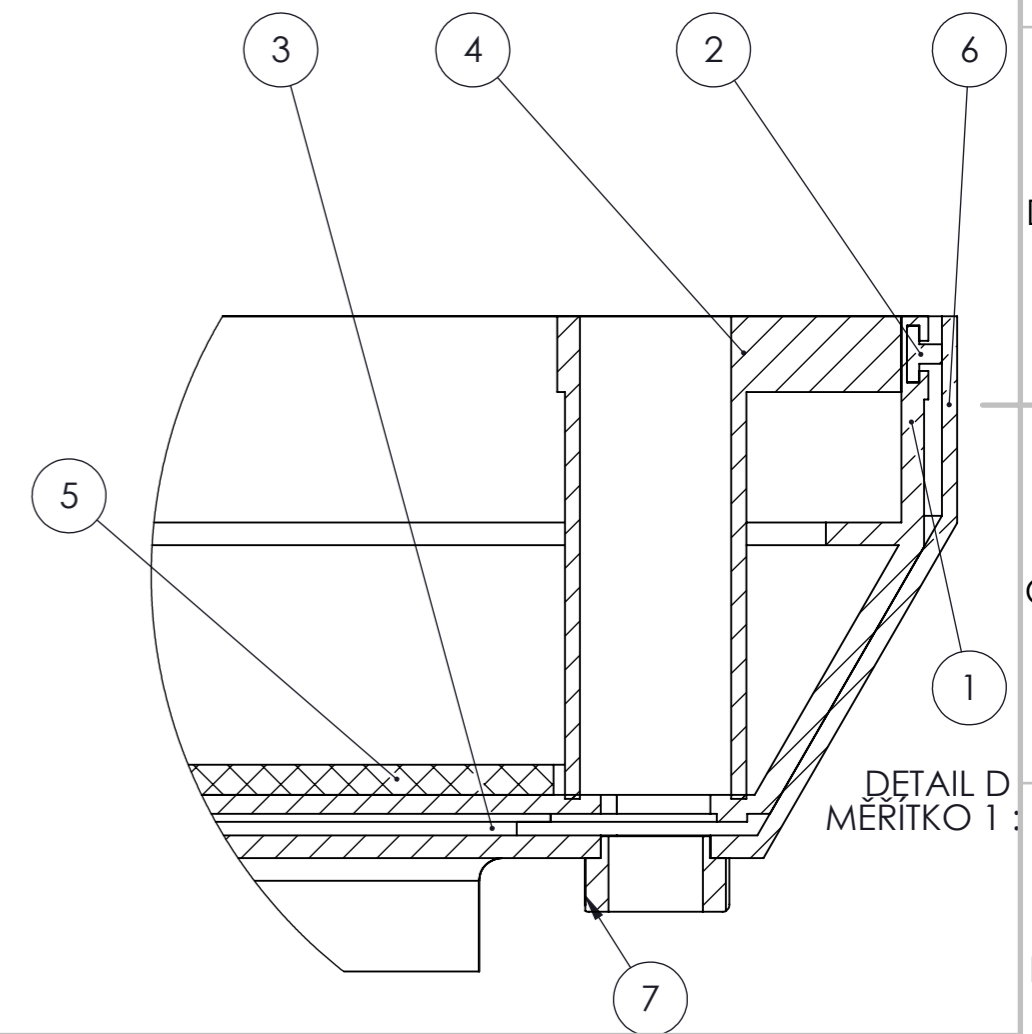

1. SVAŘIT K SOBĚ VNĚJŠÍ PROFILY (VZNIKNE VNĚJŠÍ RÁM 720X720)
2. SVAŘIT K SOBĚ VNITŘNÍ PROFILY (VZNIKNE VNITŘNÍ RÁM 710X710)
3. VYVRTAT DO VNĚJŠÍHO RÁMU DÍRU 14,5mm PRO LISOVACÍ MATICI M12
4. VYVRTAT DO VNITŘNÍHO RÁMU DÍRU 20 mm PRO ŠROUB M12
5. PŘES ŠROUB A KLADIVO NAKLEPNOUT LIS. MATICI M12 ZE SPOD DO VNĚJŠÍHO RÁMU
6. POUŽÍT DNO JAKO ŠABLONU A PROVRTAT DÍRY DO VNITŘNÍHO RÁMU A NÁSLEDNĚ ZANÝTOVAT DNO K VNITŘNÍMU RÁMU
7. PŘIVAŘIT VLOŽKU K VNITŘNÍMU RÁMU PŘES POZ1 A POZ2
8. VLOŽIT TĚSNĚNÍ DO ŽLÁBKU PRO TĚSNĚNÍ
9. PŘIŠROUBOVAT VNITŘNÍ A VNĚJŠÍ RÁM K SOBĚ POMOCÍ ŠROUBU M12 S VNITŘNÍM ŠESTIHRASNEM A IMUSEM

ŘEZ B-B  
MĚŘITKO 1 : 4

POKUD NENÍ ÚVEDENO JINAK: JEDNOTKY JSOU V MILIMETRECH		OPRACOVÁNÍ:		ODSTRANIT OSTRÉ HRANY	NEUPRAVOVAT MĚŘITKO VÝKRESU	ZMĚNA
DRSNOST:						
TOLERANCE:						
LINEÁRNÍ:				NÁZEV:		
ÚHLOVÁ:				Č. VÝKRESU		
NAVRHL	JMÉNO	PODPIS	DATUM	<h1>Sestava1_Komplet 01</h1>		
PŘEZKOUSEL						
SCHVÁLIL						
VÝROBA						
Z. JAKOSTI						
				MATERIÁL:	MĚŘITKO:1:10	
				HMOTNOST:	LIST 1 Z 1 LISTŮ	

# Sestava1\_Komplet 01